



PRESTO
International UK LTD
Quality Since 1843

OLMAC-DAPPRICH.COM

ÉTABLI 4 EN 1

ÉTABLI, PLATE-FORME DE TRAVAIL, LÈVE-PERSONNE ET CHARIOT DE MANUTENTION
No 30150



Mode banc de travail

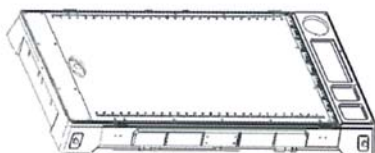

Mode "rampant" (Creeper)

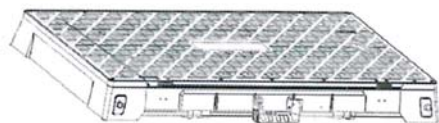

Mode Dolly

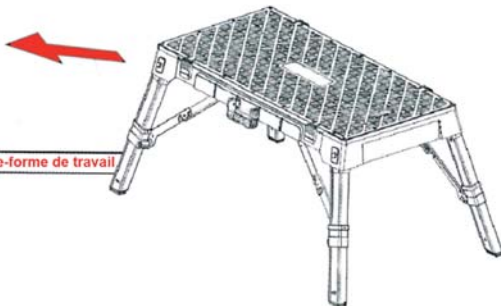

Mode plate-forme de travail

POUR RÉDUIRE LES RISQUES DE BLESSURES, LIZES ET COMPRENZ TOUS LES ÉLÉMENTS SUIVANTS LES INSTRUCTIONS AVANT D'UTILISER CE PRODUIT. DÉFAUT D'UTILISATION SUIVRE TOUTES LES INSTRUCTIONS CI-DESSOUS PEUT ENTRAÎNER DE GRAVES LES DOMMAGES CORPOLES.

CONSERVEZ CE MANUEL POUR TOUTE RÉFÉRENCE ULTÉRIEURE.

INSTRUCTIONS GÉNÉRALES DE SÉCURITÉ

NE PAS STOCKER CE PRODUIT À L'INTÉRIEUR OU DANS UN ENVIRONNEMENT HUMIDE, CAR CELA POURRAIT L'ENDOMMAGER.

LORSQUE VOUS UTILISEZ CE PRODUIT EN MODE PLATEFORME DE TRAVAIL, GARDEZ VOS PIEDS FERMEMENT ANCRÉS AU CENTRE DE LA PLATE-FORME. NE MARCHEZ PAS SUR LES QUATRE COINS DE LA SURFACE DU PRODUIT, CAR CELA POURRAIT FAIRE BASCULER LE PRODUIT ET ENTRAÎNER DES BLESSURES.

LORSQUE VOUS UTILISEZ CE PRODUIT EN MODE PLAN DE TRAVAIL OU ÉTABLI, PLACEZ LES OBJETS AU CENTRE DE LA SURFACE DU PRODUIT. Si VOUS PLACEZ DES OBJETS DANS LES COINS, LE PRODUIT RISQUE DE BASCULER.

LORS DE L'EXTENSION OU DE LA RÉTRACTATION DES PIEDS, NE PAS UTILISER UNE FORCE EXCESSIVE, CAR CELA POURRAIT ENDOMMAGER LE PRODUIT.

AVANT D'UTILISER CE PRODUIT, ASSUREZ-VOUS QUE LES PIEDS SONT FERMEMENT VERROUILLÉS EN POSITION ET QUE LES LOQUETS SONT BIEN FERMÉS SUR LE PANNEAU SUPÉRIEUR.

NE PAS UTILISER OU MODIFIER CE PRODUIT À D'AUTRES FINS QUE CELLES SPÉCIFIÉES DANS CE MANUEL.

LORSQUE VOUS UTILISEZ CE PRODUIT AVEC DES OUTILS ÉLECTRIQUES, REPORTEZ-VOUS AUX INSTRUCTIONS DU FABRICANT POUR SAVOIR COMMENT UTILISER CORRECTEMENT LES OUTILS ÉLECTRIQUES. PORTEZ TOUJOURS DES LUNETTES DE PROTECTION.

CAPACITÉS DE POIDS:

NE PAS DÉPASSER LES CAPACITÉS DE POIDS SUIVANTES:

MODE	CAPACITÉ DE POIDS
ÉTABLI	226 KG
PLATE-FORME DE TRAVAIL	226 KG
DOLLY	150 KG
CREEPER	150 KG

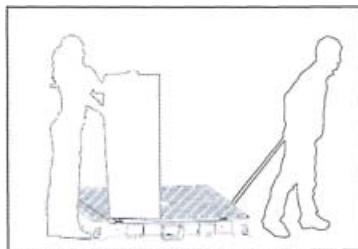

DEUX TROUS SONT PRÉVUS À L'UNE DU PRODUIT ATTACHER UN CONNECTEUR DE CORDE DE TRACTION LORS DU DÉPLACEMENT D'OBJETS PLUS LOURDS. SOYEZ PRUDENT LORSQUE VOUS DÉPLACEZ DES OBJETS LOURDS

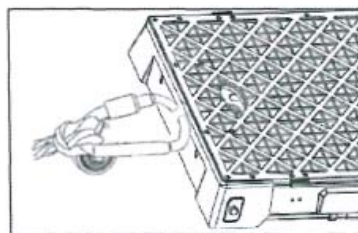

MODE CREEPER

UTILISEZ CE MODE POUR EFFECTUER DES TRAVAUX DANS ESPACES RÉDUITS. METTEZ ÉGALEMENT LE PRODUIT DANS CE MODE LORSQUE VOUS LE RANGÉZ OU LE DÉPLACEZ. UNE POIGNÉE DE TRANSPORT EST FOURNIE.

ATTENTION: NE MARCHEZ PAS ET NE VOUS TENEZ PAS DEBOUT SUR LA SURFACE DE TRAVAIL EN MODE RAMPANT

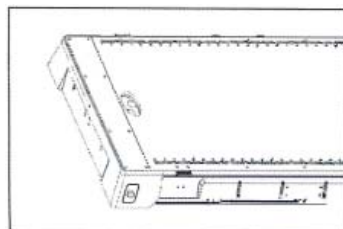

MODE DOLLY

PLACEZ LES OBJETS AU CENTRE DE LA SURFACE DE LA PLATEFORME.

SOYEZ PRUDENT LORSQUE VOUS DÉPLACEZ DES OBJETS HAUTS AFIN D'ÉVITER QU'ILS NE GLISSENT OU NE TOMBENT.

ATTENTION: NE PAS SE TENIR DEBOUT SUR LA SURFACE DE LA PLATE-FORME DE TRAVAIL EN MODE CHARIOT.

CHANGEMENT DE MODES

DU MODE CREEPER/DOLLY AU MODE ÉTABLI

1. METTRE LE CREEPER /DOLLY SUR LE DOS ET TIRER VERS L'ARRIÈRE SUR LES GOUPILLES À RESSORT D'UNE JAMBE ET TIRER LA JAMBE VERS LE HAUT.

REMARQUE: VOUS DEVEZ RETIRER LES GOUPILLES DE VERROUILLAGE À RESSORT À RESSORT LORS DE L'OUVERTURE DE S PATTES. SINON, ILS SERONT ENDOMMAGÉS ET NE POURRONT PAS S'OUVRIR.

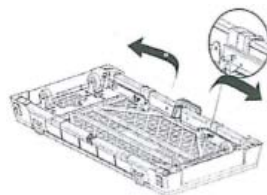

2. TIREZ CHAQUE JAMBE VERS LE HAUT ET L'EXTÉRIEUR ET DÉPLOYEZ LE SUPPORT ARTICULÉ JUSQU'À CE QU'IL S'ENCLENCHE.

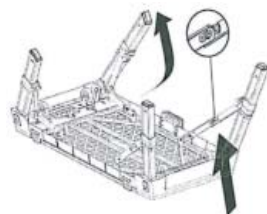

3. APPUYER SUR LE BOUTON À RESSORT DE CHAQUE JAMBE ET TIRER SUR CHAQUE JAMBE JUSQU'À CE QUE LE BOUTON À RESSORT S'ENCLENCHE À NOUVEAU.

ATTENTION: AVANT D'UTILISER LE PRODUIT, ASSUREZ-VOUS QUE LE BOUTON À RESSORT DE CHAQUE PIED EST BIEN DÉCLIQUETÉ.

DANS LE CAS CONTRAIRE, LES PIEDS RISQUENT DE SE RÉTRACTER PENDANT L'UTILISATION.



MODE ÉTABLI

MODE ÉTABLI MODE PLATE-FORME DE TRAVAIL

1. APPUYER SUR LE BOUTON DU RESSORT DE CHAQUE JAMBE ET FAIRE GLISSER LA JAMBE.

2. OUVREZ LES QUATRE LOQUETS LATÉRAUX (DEUX LOQUETS PAR CÔTÉ).

3. RETIREZ LE PANNEAU, RETOURNEZ-LE DE MANIÈRE À CE QUE LA SURFACE ANTIDÉRAPANTE DE LA PLATE-FORME WERK SOIT ORIENTÉE VERS LE HAUT, ET REMETTEZ-LE EN PLACE SUR LA PLATE-FORME. FIXEZ À NOUVEAU LES QUATRE LOQUETS.

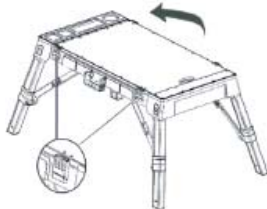

MODE PLATE-FORME DE TRAVAIL



GARANTIE LIMITÉE

LE PRODUIT EST GARANTI LES DÉFAUTS DE MATÉRIAUX ET DE FABRICATION D'UNE UTILISATION PENDANT UNE PÉRIODE DE DEUX ANS À COMPTER DE LA DATE D'ACHAT INITIALE. CETTE GARANTIE NE S'APPLIQUE PAS AUX PRODUITS AYANT FAIT L'OBJET D'UNE MAUVAISE UTILISATION, D'UN USAGE ABUSIF, D'UN ENDOMMAGEMENT PAR ACCIDENT OU AUTRE, D'UNE UTILISATION ANORMALE OU D'UNE MODIFICATION:

SALES@PRESTO-TOOLS.COM SI LE PROUIT EST DÉFECTUEUX, NOUS LE REMPLACERONS À NOTRE DISCRÉTION ET SANS FRAIS. VEUILLEZ NE PAS RENVOYER CE PRODUIT AU MAGASIN OU AU VENDEUR. S'IL S'AVÈRE NÉCESSAIRE DE RENVOYER VOTRE PRODUIT, NOUS VOUS INDIQUERONS LA MARCHE À SUIVRE. LE PRODUIT RETOURNÉ DOIT ÊTRE ACCOMPAGNÉ D'UNE COPIE DE LA FACTURE D'ACHAT ORIGINALE.



 **OMNITABLE**®

L'ORIGINAL

PRESTO
International UK LTD
Quality Since 1843